

ESKE

Grille d'évaluation 3-4 ans d'expérience scolaire

ALBANAIS

Nom: _____

Langue: _____

Etablissement scolaire: _____

Date: _____

Synthèse des résultats

Cochez ici l'appréciation de chaque tâche. Si l'élève a résolu correctement au moins la moitié de la tâche, c'est-à-dire largement atteint à complètement atteint, on peut considérer cela comme une indication d'une expérience scolaire correspondante.

Tâche	Niveaux de compétence (Lehrplan 21)	Complètement atteint (Correct)	Largement atteint	Faiblement atteint	Non atteint (Faux)
1	Compréhension de l'écrit: D.2.B.1.e.3.				
2	Compréhension de l'écrit: D.2.B.1.e.1; D.2.B.1.e.3.				
3	Compréhension de l'écrit: D.2.B.1.e.1; D.2.B.1.e.3; D.2.B.1.f.3.				
4	Compréhension de l'écrit: D.2.B.1.d.2; D.2.B.1.f.1.				
5	Compréhension de l'écrit: D.2.A.1.f.1; D.2.A.1.g; D.2.C.1.d; D.2.C.1.f.2.				
6	Compréhension de l'écrit: D.2.B.1.f.1; D.2.B.1.f.3.				
7	Production de l'oral: D.3.B.1.d.1.				
8	Production de l'oral: D.3.C.1.e.5. Compréhension de l'écrit: D.2.C.1.f.2; D.2.C.1.g; D.2.D.1.c.2.				
9	Production de l'oral: D.3.C.1.e.5.				
10	Production de l'oral: D.4.A.1.g.2; D.4.D.1.d.3.				
Total					

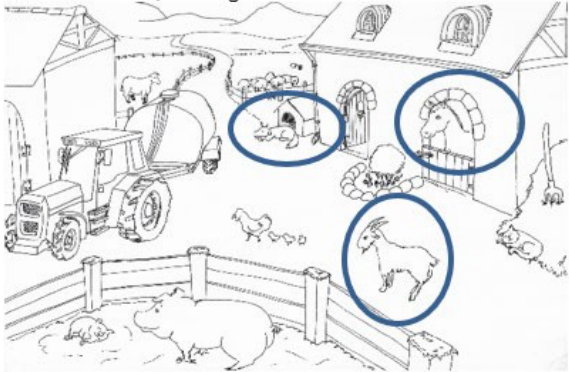
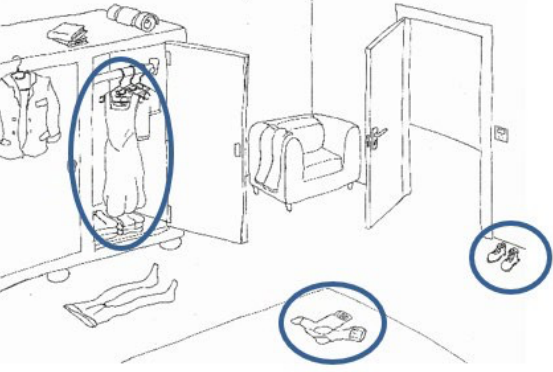
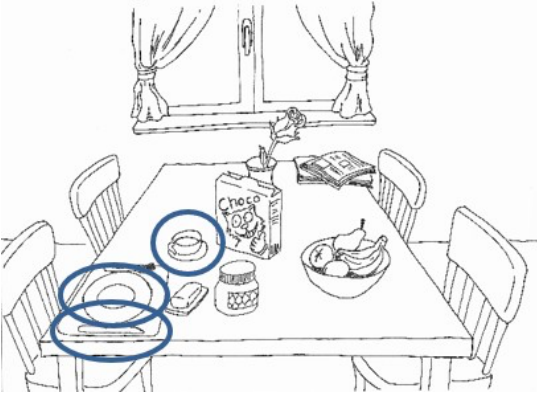
Tâches	Appréciation
<p>1. Përcjell udhëzimin dhe rrumbullakëso objektin korrekt.</p> <p>a. Rrumbullakëso qenin, dhinë dhe kalin.</p>  <p>b. Rrumbullakëso këpucët, çorapet dhe fustanin.</p>  <p>c. Rrumbullakëso filxhanin, pjatën dhe thikën.</p> 	<p>Traitement écrit: env. 1 minute</p> <p><input type="checkbox"/> Complètement atteint (8-9 corrects)</p> <p><input type="checkbox"/> Largement atteint (5-7 corrects)</p> <p><input type="checkbox"/> Faiblement atteint (2-4 corrects)</p> <p><input type="checkbox"/> Non atteint (0-1 correct)</p> <p>Commentaire:</p>

2. Përcjell udhëzimin dhe rrumbullakëso objektet korrekt.

a. Xhaxhi im e ka shitoren pranë një restorani. Para ndërtesës së tij, ka trëndafila shumë të mëdhej. Në javën tjetër ai ka shumë punë, sepse do të bëj shitje totale. Rrumbullakëso shitoren exhaxhit.

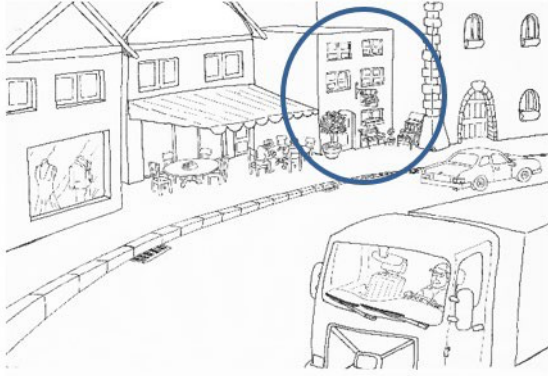

b. Në klasën tonë bankat janë të rradhitura në rreth. Banka e Marijës gjindet pranë derës. Mbi bankën e Marijës janë katër libra. Rrumbullakëso bankën e Marijës.

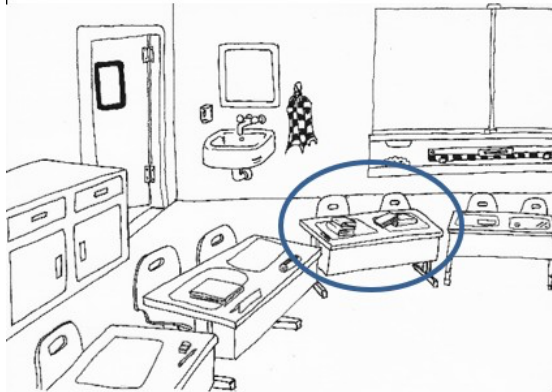

c. Në parkun tonë është një vend i lojërave në të cillën luajnë shumë fëmijë. Nën at rrinë të ulura në ulëse nën pemë. Nëna e Christian-it (Kristianit) është ulur në ulësen pranë luleve. Rrumbullakëso nënën e Christian-it (Kristianit).



Traitement écrit: env. 2 minutes

- Complètement atteint (3 corrects)
- Largement atteint (2 corrects)
- Faiblement atteint (1 correct)
- Non atteint (0 correct)

Commentaire:

3. Gjej tekstin përkatës për vizatimin.
Rrumbullakëso tekstin.



Djaloshi për ditëlindje ka zgjedhë gjellën e preferuar të tij: shpagaeta. Nëna e tij i servoj një porcion të madh dhe ai e hëngri me kënaqësi.

Në javën që shkoj djaloshi përjetoi një befasi. Xhaxhi i tij në pjatë i kishte vendosë një karavidhe. Ajo dukej e frikshme dhe kishte gërshtë të mëdha.

Djaloshtit i pëlqenë të shkojë te gjyshja. Ajo i gatuan ushqimin që atij i pëlqenë më së shumti. Dje ajo ka gatuar një tortë me çokollatë. Ai e ngrëni një copë të madhe.

Traitement écrit: env. 2 minutes

- Juste
 Faux

Commentaire:

4. Lexo tekstin dhe kryqëzo thënjen e saktë.

Qentë dhe njerëzit e kanë një histori të gjatë të përbashkët . Disa qenë jetojnë në egërsi, të tjerët ju shërbejnë njerëzve si qenë mbrojtës, qenë gjuetie (zagar), qenë policie apo qenë shtëpije. Qentë mund edhe t'i ndihmojnë njerëzit e verbër në jetën e përditëshme, p. sh. që të orientohen në komunikacion. Qentë gjinden (janë të shpërndarë) në të gjitha kontinentet dhe janë familje me ujqit dhe dhelpërat.

a)	Qenë ka gjithandej në botë.	E saktë <input checked="" type="checkbox"/> Gabim <input type="checkbox"/>
b)	Qentë mund të ju ndihmojnë të verbërve në jetën e përditëshme.	E saktë <input checked="" type="checkbox"/> Gabim <input type="checkbox"/>
c)	Qenë të egër nuk ekzistojnë më.	E saktë <input type="checkbox"/> Gabim <input checked="" type="checkbox"/>
d)	Ujqit janë familje me qentë ndërsa dhelpërat jo.	E saktë <input type="checkbox"/> Gabim <input checked="" type="checkbox"/>

Traitement écrit: env. 3 minutes

- Complètement atteint (4 réponses correctes)
 Largement atteint (2-3 réponses correctes)
 Faiblement atteint (1 réponse correcte)
 Non atteint (0 réponse correcte)

Commentaire:

5. Lexo me zë tekstin me vizatim

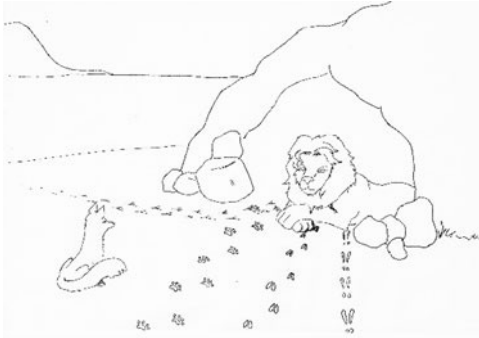

Luani dhe dhelëpëra

Na ishte njëherë një luan i vjetër...

Traitement oral: env. 2 minutes

- Complément atteint (texte lu de manière fluide et compréhensible)
- Largement atteint (texte lu globalement de manière compréhensible mais lentement)
- Faiblement atteint (Bout de texte lu lentement et de manière hésitante)
- Non atteint (uniquement quelques mots reconnus)

Commentaire:

6. Lexo tekstin në detyrën e 5-të dhe të dhënat në vazhdim. Kryqëzo fushat „e saktë“ ose „gabim“.

a) Luani qëndroj gjat tërë tregimit në shpellë.	E saktë <input type="checkbox"/> Gabim <input checked="" type="checkbox"/>
b) Dhelëpëra hyri në shpellë mbrenda.	E saktë <input type="checkbox"/> Gabim <input checked="" type="checkbox"/>
c) Luani i ka ngrënë kafshët tjera.	E saktë <input checked="" type="checkbox"/> Gabim <input type="checkbox"/>

Traitement écrit: env. 2 minutes

- Complètement atteint (3 réponses correctes)
- Largement atteint (2 réponses correctes)
- Faiblement atteint (1 réponse correcte)
- Non atteint (0 réponse correcte)

Commentaire:

<p>7. Sqaro për çka bëhet fjalë në tekstin e detyrës numër 5.</p>	<p>Traitement oral: env. 3 minutes</p> <ul style="list-style-type: none"> <input type="checkbox"/> Complètement atteint (Histoire résumé de manière brève et complète) <input type="checkbox"/> Largement atteint (histoire résumée de manière incomplète) <input type="checkbox"/> Faiblement atteint (histoire résumée partiellement) <input type="checkbox"/> Non atteint (aucun commentaire sur le texte) <p>Commentaire:</p>
<p>8. Lexo tekstin në detyrën e 5-të dhe përgjigju me gojë në pyetjet në vijim.</p> <ul style="list-style-type: none"> • A beson ti që luani ka qenë i sëmurë? • A ishte dhelpëra më e zgjuar se kafshët tjera? A mundësh të më sqarosh përse mendon ashtu? • A mendon ti se nga ky tregim mundemi të mësojmë diçka? A mundësh të më sqarosh përse mendon ashtu? 	<p>Traitement oral: env. 3 minutes</p> <ul style="list-style-type: none"> <input type="checkbox"/> Complètement atteint (a répondu à toutes les questions ; a amené ses propres idées à la discussion et a soutenu sa propre opinion par des arguments. <input type="checkbox"/> Largement atteint (a répondu à toutes les questions par des réponses courtes et a formulé sa propre opinion ; a répondu à 2 ou 3 questions et a étayé sa propre opinion par des arguments) <input type="checkbox"/> Faiblement atteint (a répondu seulement partiellement et avec oui ou non aux questions; l'opinion personnelle n'est pas claire) <input type="checkbox"/> Non atteint (pas de réponses) <p>Commentaire:</p>

9. Zgjidhe një vizatim nga pesë vizatimet dhe më sqaro se cilin profesion e sheh.



Traitement oral: env. 2 minutes

- Complètement atteint (La profession est correctement décrite ; les activités et l'étendue des tâches sont décrites de manière différenciée)
- Largement atteint (Profession désignée ; activité professionnelle brièvement décrite)
- Faiblement atteint (Profession désignée, mais sans autre explication)
- Non atteint (pas de commentaire)

Commentaire:

10. Mendo, kur të rritesh çfarë profesioni do të zgjedhësh. Shkruaj këtu një tekst të shkurtër.

Traitement écrit: env. 10 minutes

- Complètement atteint (Écriture bien lisible et fluide ; forme linguistique convaincante ; tâche remplie sur le plan du contenu ; formulée dans un ordre judicieux.)
- Largement atteint (Écriture manuscrite lisible ; forme linguistique satisfaisante ; tâche accomplie sur le plan du contenu.)
- Faiblement atteint (Écriture difficile à lire ; texte compréhensible, mais très court (1-2 phrases ou fragments de phrases))
- Non atteint (aucun texte écrit)

Commentaire: