

ESKE

Grille d'évaluation 3-4 ans d'expérience scolaire

ANGLAIS

Nom: _____

Langue: _____

Etablissement scolaire: _____

Date: _____

Synthèse des résultats

Cochez ici l'appréciation de chaque tâche. Si l'élève a résolu correctement au moins la moitié de la tâche, c'est-à-dire largement atteint à complètement atteint, on peut considérer cela comme une indication d'une expérience scolaire correspondante.

Tâche	Niveaux de compétence (Lehrplan 21)	Complètement atteint (Correct)	Largement atteint	Faiblement atteint	Non atteint (Faux)
1	Compréhension de l'écrit: D.2.B.1.e.3.				
2	Compréhension de l'écrit: D.2.B.1.e.1; D.2.B.1.e.3.				
3	Compréhension de l'écrit: D.2.B.1.e.1; D.2.B.1.e.3; D.2.B.1.f.3.				
4	Compréhension de l'écrit: D.2.B.1.d.2; D.2.B.1.f.1.				
5	Compréhension de l'écrit: D.2.A.1.f.1; D.2.A.1.g; D.2.C.1.d; D.2.C.1.f.2.				
6	Compréhension de l'écrit: D.2.B.1.f.1; D.2.B.1.f.3.				
7	Production de l'oral: D.3.B.1.d.1.				
8	Production de l'oral: D.3.C.1.e.5. Compréhension de l'écrit: D.2.C.1.f.2; D.2.C.1.g; D.2.D.1.c.2.				
9	Production de l'oral: D.3.C.1.e.5.				
10	Production de l'oral: D.4.A.1.g.2; D.4.D.1.d.3.				
Total					

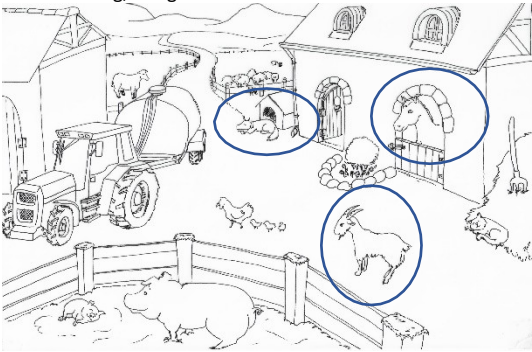
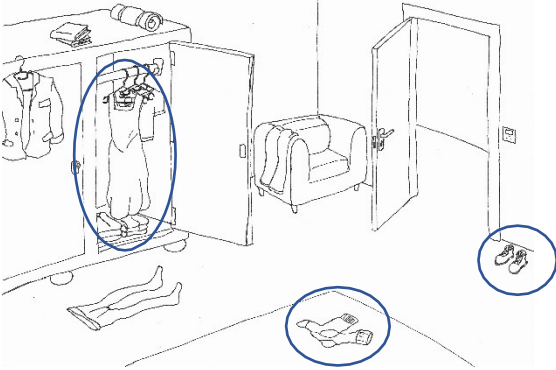
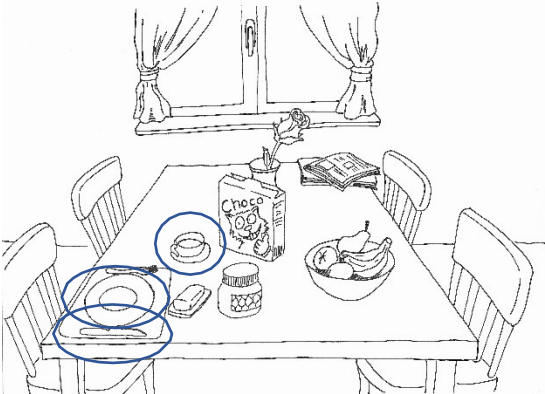
Tâches	Appréciation
<p>1. Follow the instructions and circle as required.</p> <p>Circle the dog, the goat and the horse.</p>  <p>Circle the shoes, the socks and the dress.</p>  <p>Circle the cup, the plate and the knife.</p> 	<p>Traitement écrit: env. 1 minute</p> <ul style="list-style-type: none"> <input type="checkbox"/> Complètement atteint (8-9 corrects) <input type="checkbox"/> Largement atteint (5-7 corrects) <input type="checkbox"/> Faiblement atteint (2-4 correct) <input type="checkbox"/> Non atteint (0-1 correct) <p>Commentaire:</p>

2. Follow the instructions and circle as required.

a. My uncle has a shop next to a restaurant. Now his roses are very large. Next week he will have a lot to do, as he will have a big sale. Circle my uncle's shop.

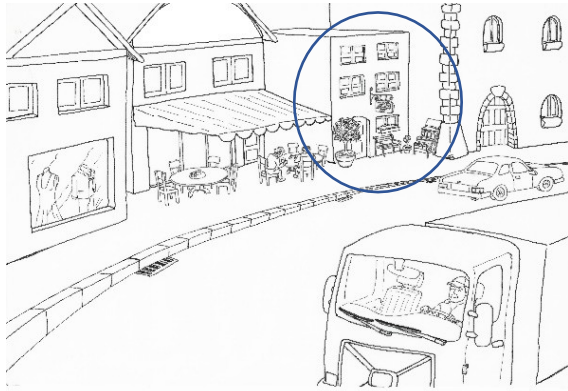

b. The desks stand in a circle in our classroom. Maria's desk is by the door. Four books are on Maria's desk. Circle Maria's desk.

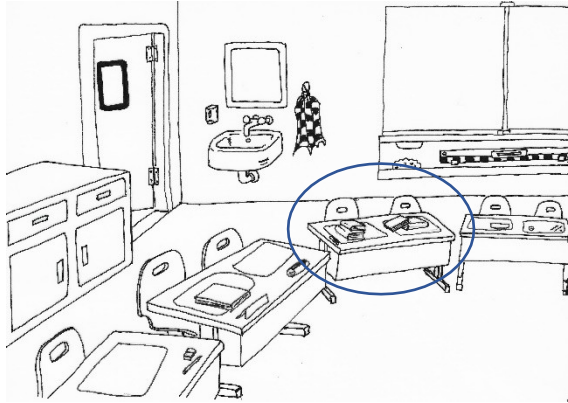

c. There is a playground in our park where many children play. The mothers sit on benches under the trees. Christian's mother sits on a bench beside the flowers. Circle Christian's mother.

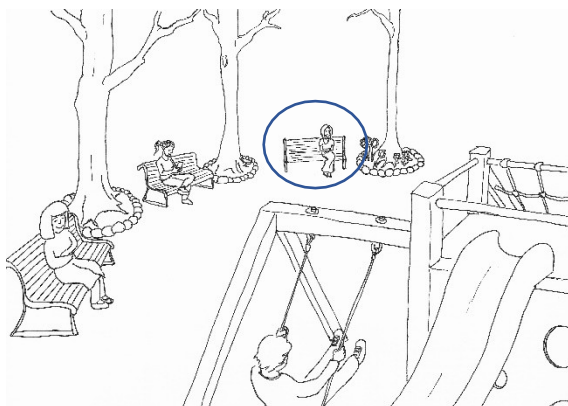

Traitement écrit: env. 2 minutes

- Complètement atteint (3 corrects)
- Largement atteint (2 corrects)
- Faiblement atteint (1 correct)
- Non atteint (0 correct)

Commentaire:

3. Find the matching passage for the picture shown. Circle that passage.



For his birthday the boy wanted his favourite food - spaghetti. His mother served him a large portion and it tasted very good.

Last week the boy experienced a big surprise. His uncle put a lobster on his plate. It looked dangerous and had large claws.

The boy loves to visit his grandmother. She always cooks his favourite food. Yesterday she baked a chocolate cake. He ate a large slice.

Traitement écrit: env. 2 minutes

- Juste
- Faux

Commentaire:

4. Read through the text and mark an 'X' indicating whether the statement is 'True' or 'False'.

Dogs and people have a long common history. Some dogs live wild, others serve people as a guard dog, hunting dog, police dog or pet. Dogs can even support blind people in everyday life, e.g. in traffic situations. Dogs are distributed on all continents and are closely related to wolves and foxes.

a)	Dogs are found everywhere in the world.	True <input checked="" type="checkbox"/>	False <input checked="" type="checkbox"/>
b)	Dogs can help blind people in everyday life.	True <input checked="" type="checkbox"/>	False <input type="checkbox"/>
c)	Wild dogs no longer exist.	True <input type="checkbox"/>	False <input checked="" type="checkbox"/>
d)	Wolves are related to dogs, but foxes are not.	True <input type="checkbox"/>	False <input checked="" type="checkbox"/>

Traitement écrit: env. 3 minutes

- Complètement atteint (4 réponses correctes)
- Largement atteint (2-3 réponses correctes)
- Faiblement atteint (1 réponse correcte)
- Non atteint (0 réponse correcte)

Commentaire:

5. Read the passage for this picture aloud.

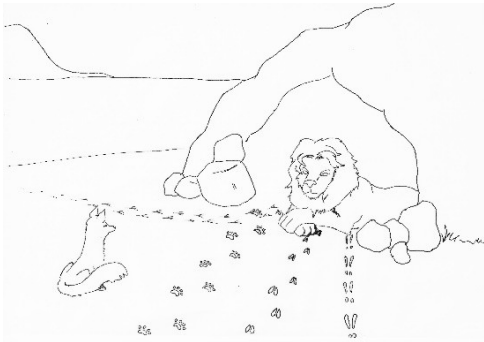

The Lion and the Fox
There was once an old lion...

Traitement oral: env. 2 minutes

- Complément atteint (texte lu de manière fluide et compréhensible)
- Largement atteint (texte lu globalement de manière compréhensible mais lentement)
- Faiblement atteint (Bout de texte lu lentement et de manière hésitante)
- Non atteint (uniquement quelques mots reconnus)

Commentaire:

6. Read the passage in Task 5 along with the following statements. Make an 'X' indicating whether the statement is 'True' or 'False'.

a) The lion lay in the cave throughout the story.	True <input type="checkbox"/> False <input checked="" type="checkbox"/>
b) The fox entered the cave.	True <input type="checkbox"/> False <input checked="" type="checkbox"/>
c) The lion has eaten the other animals.	True <input checked="" type="checkbox"/> False <input type="checkbox"/>

Traitement écrit: env. 2 minutes

- Complètement atteint (3 réponses correctes)
- Largement atteint (2 réponses correctes)
- Faiblement atteint (1 réponse correcte)
- Non atteint (0 réponse correcte)

Commentaire:

<p>7. Explain in your own words the passage in task 5.</p>	<p>Traitement oral: env. 3 minutes</p> <ul style="list-style-type: none"> <input type="checkbox"/> Complètement atteint (Histoire résumé de manière brève et complète) <input type="checkbox"/> Largement atteint (histoire résumée de manière incomplète) <input type="checkbox"/> Faiblement atteint (histoire résumée partiellement) <input type="checkbox"/> Non atteint (aucun commentaire sur le texte) <p>Commentaire:</p>
<p>8. Re-read the passage in Task 5 and answer the following questions verbally.</p> <ul style="list-style-type: none"> • Do you believe that the lion was ill? • Was the fox cleverer than the other animals? Can you explain to me why you think so? • Do you think we can learn something from this story? Can you explain to me why you think so? 	<p>Traitement oral: env. 3 minutes</p> <ul style="list-style-type: none"> <input type="checkbox"/> Complètement atteint (a répondu à toutes les questions ; a amené ses propres idées à la discussion et a soutenu sa propre opinion par des arguments. <input type="checkbox"/> Largement atteint (a répondu à toutes les questions par des réponses courtes et a formulé sa propre opinion ; a répondu à 2 ou 3 questions et a étayé sa propre opinion par des arguments) <input type="checkbox"/> Faiblement atteint (a répondu seulement partiellement et avec oui ou non aux questions; l'opinion personnelle n'est pas claire) <input type="checkbox"/> Non atteint (pas de réponses) <p>Commentaire:</p>

9. Choose one of the pictures and explain which profession is shown.



Traitement oral: env. 2 minutes

- Complètement atteint (La profession est correctement décrite ; les activités et l'étendue des tâches sont décrites de manière différenciée)
- Largement atteint (Profession désignée ; activité professionnelle brièvement décrite)
- Faiblement atteint (Profession désignée, mais sans autre explication)
- Non atteint (pas de commentaire)

Commentaire:

10. Think about the profession you want to pursue as you grow older. Write a short passage about that here.

Traitement écrit: env. 10 minutes

- Complètement atteint (Écriture bien lisible et fluide ; forme linguistique convaincante ; tâche remplie sur le plan du contenu ; formulée dans un ordre judicieux.)
- Largement atteint (Écriture manuscrite lisible ; forme linguistique satisfaisante ; tâche accomplie sur le plan du contenu.)
- Faiblement atteint (Écriture difficile à lire ; texte compréhensible, mais très court (1-2 phrases ou fragments de phrases))
- Non atteint (aucun texte écrit)

Commentaire: