

ESKE

Grille d'évaluation 3-4 ans d'expérience scolaire

POLONAIS

Nom: _____

Langue: _____

Etablissement scolaire: _____

Date: _____

Synthèse des résultats

Cochez ici l'appréciation de chaque tâche. Si l'élève a résolu correctement au moins la moitié de la tâche, c'est-à-dire largement atteint à complètement atteint, on peut considérer cela comme une indication d'une expérience scolaire correspondante.

Tâche	Niveaux de compétence (Lehrplan 21)	Complètement atteint (Correct)	Largement atteint	Faiblement atteint	Non atteint (Faux)
1	Compréhension de l'écrit: D.2.B.1.e.3.				
2	Compréhension de l'écrit: D.2.B.1.e.1; D.2.B.1.e.3.				
3	Compréhension de l'écrit: D.2.B.1.e.1; D.2.B.1.e.3; D.2.B.1.f.3.				
4	Compréhension de l'écrit: D.2.B.1.d.2; D.2.B.1.f.1.				
5	Compréhension de l'écrit: D.2.A.1.f.1; D.2.A.1.g; D.2.C.1.d; D.2.C.1.f.2.				
6	Compréhension de l'écrit: D.2.B.1.f.1; D.2.B.1.f.3.				
7	Production de l'oral: D.3.B.1.d.1.				
8	Production de l'oral: D.3.C.1.e.5. Compréhension de l'écrit: D.2.C.1.f.2; D.2.C.1.g; D.2.D.1.c.2.				
9	Production de l'oral: D.3.C.1.e.5.				
10	Production de l'oral: D.4.A.1.g.2; D.4.D.1.d.3.				
Total					

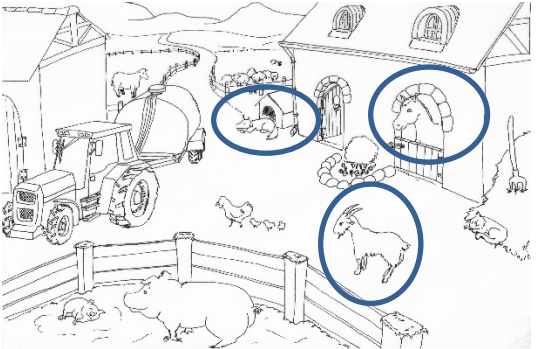
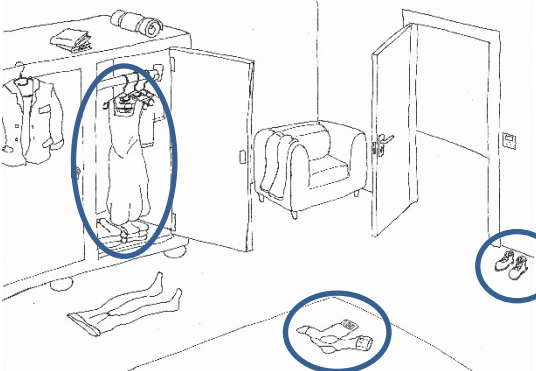
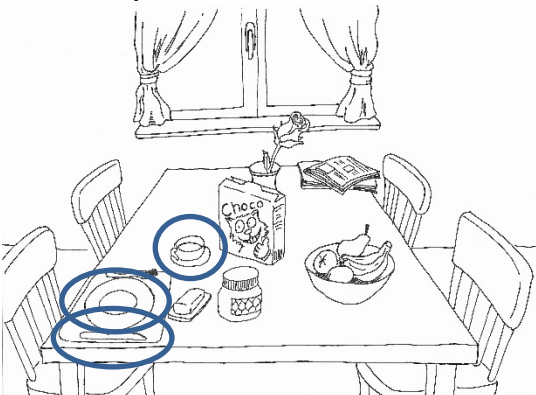
Tâches	Appréciation
<p data-bbox="204 353 702 421">1. Wykonuj kolejno polecenia i zakreślaj poprawne obiekty.</p> <p data-bbox="204 448 414 470">Zakreśl psa, kozę i konia.</p>  <p data-bbox="204 873 478 896">Zakreśl buty, rajstopy i sukienkę.</p>  <p data-bbox="204 1321 446 1344">Zakreśl filiżankę, talerz i nóż.</p> 	<p data-bbox="829 353 1244 380">Traitement écrit: env. 1 minute</p> <ul style="list-style-type: none"> <li data-bbox="829 436 1340 465"><input type="checkbox"/> Complètement atteint (8-9 corrects) <li data-bbox="829 474 1276 504"><input type="checkbox"/> Largement atteint (5-7 corrects) <li data-bbox="829 512 1276 542"><input type="checkbox"/> (Faiblement atteint (2-4 correct) <li data-bbox="829 551 1181 580"><input type="checkbox"/> Non atteint (0-1 correct) <p data-bbox="829 638 1005 667">Commentaire:</p>

2. Wykonuj kolejno polecenia.

a. Mój wujek ma sklep obok restauracji. Jego róże przed budynkiem są teraz bardzo duże. W następnym tygodniu będzie miał dużo do roboty, ponieważ robi wielką wyprzedaż. Zakreśl sklep wujka.

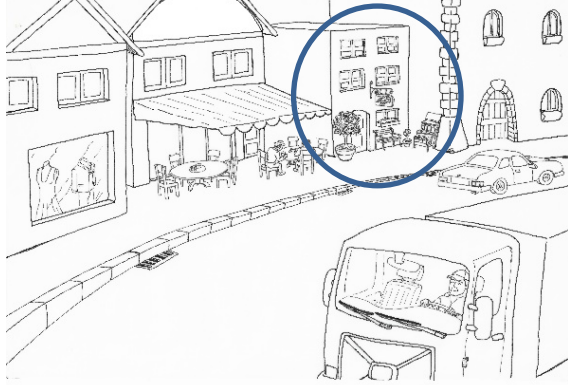

b. W naszej sali lekcyjnej ławki stoją w koło. Ławka Marii znajduje się obok drzwi. Cztery książki leżą na ławce Marii. Zakreśl ławkę Marii.

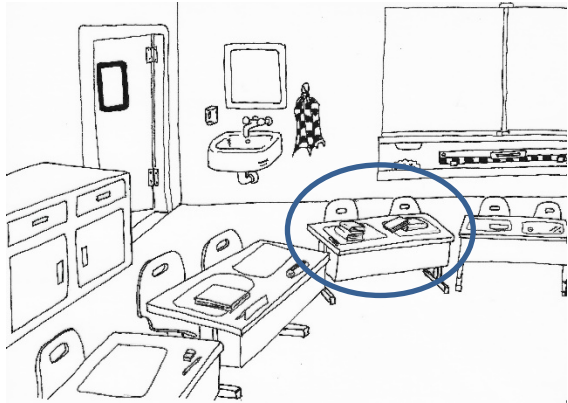

c. W naszym parku jest plac zabaw, na którym bawi się wiele dzieci. Mamy siedzą na ławkach pod drzewami. Mama Christiana siedzi na ławce obok kwiatów. Zakreśl mamę Christiana.

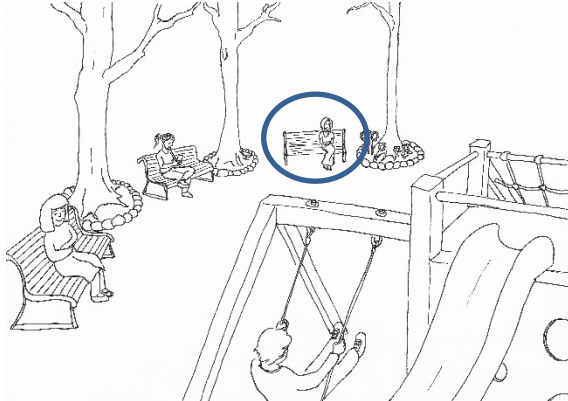
**Traitement écrit: env. 2 minutes**

- Complètement atteint (3 corrects)
- Largement atteint (2 corrects)
- Faiblement atteint (1 correct)
- Non atteint (0 correct)

Commentaire:

3. Znajdź tekst pasujący do obrazka. Zakreśl ten tekst.



Na urodziny zażyczył sobie chłopiec swoje ulubione jedzenie: spaghetti. Jego mama nałożyła mu dużą porcję i bardzo dobrze smakowało.

W ostatnim tygodniu chłopiec przeżył dużą niespodziankę. Jego wujek położył mu na talerzu homara. On wyglądał niebezpiecznie i miał wielkie szczypce.

Chłopiec uwielbia odwiedzać swoją babcię. Ona zawsze gotuje mu jego ulubione jedzenie. Wczoraj upiekła ciasto czekoladowe. On zjadł duży kawałek.

Traitement écrit: env. 2 minutes

- Juste
- Faux

Commentaire:

4. Przeczytaj tekst i zakreśl prawidłową odpowiedź.

Psy i ludzie mają długą, wspólną historię. Niektóre psy żyją dziko, inne służą ludziom jako psy wartownicze, psy myśliwskie, psy policyjne lub zwierzęta domowe. Psy mogą także wspierać w życiu codziennym niewidome osoby, np. kiedy muszą się one orientować w poruszaniu. Psy są obecne na wszystkich kontynentach i są blisko spokrewnione z wilkami i lisami.

a)	Psy są wszędzie na świecie.	Prawda <input checked="" type="checkbox"/>	Falsz <input type="checkbox"/>
b)	Psy mogą pomagać osobom niewidomym w życiu codziennym.	Prawda <input checked="" type="checkbox"/>	Falsz <input type="checkbox"/>
c)	Dzikich psów już nie ma.	Prawda <input type="checkbox"/>	Falsz <input checked="" type="checkbox"/>
d)	Wilki są spokrewnione z psami, ale listy już nie.	Prawda <input type="checkbox"/>	Falsz <input checked="" type="checkbox"/>

Traitement écrit: env. 3 minutes

- Complètement atteint (4 réponses correctes)
- Largement atteint (2-3 réponses correctes)
- Faiblement atteint (1 réponse correcte)
- Non atteint (0 réponse correcte)

Commentaire:

5. Głośno przeczytaj tekst pod obrazkiem.

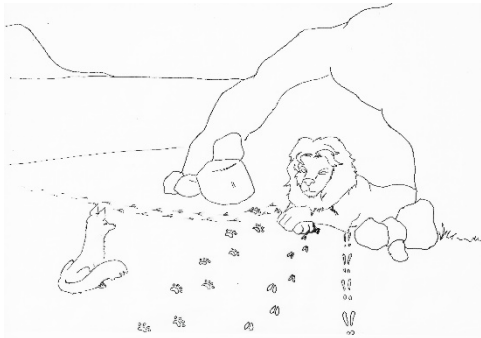

Lew i lis

Był sobie kiedyś stary lew.

Traitement oral: env. 2 minutes

- Complément atteint (texte lu de manière fluide et compréhensible)
- Largement atteint (texte lu globalement de manière compréhensible mais lentement)
- Faiblement atteint (Bout de texte lu lentement et de manière hésitante)
- Non atteint (uniquement quelques mots reconnus)

Commentaire:

6. Przeczytaj tekst w zadaniu 5 i następujące wypowiedzi do niego. Zaznacz krzyżykiem pola Prawda albo Fałsz.

a) Lew leżał podczas całej historii w jaskini.	Prawda <input type="checkbox"/> Fałsz <input checked="" type="checkbox"/>
b) Lis wszedł do jaskini.	Prawda <input type="checkbox"/> Fałsz <input checked="" type="checkbox"/>
c) Lew zeżarł inne zwierzęta.	Prawda <input checked="" type="checkbox"/> Fałsz <input type="checkbox"/>

Traitement écrit: env. 2 minutes

- Complètement atteint (3 réponses correctes)
- Largement atteint (2 réponses correctes)
- Faiblement atteint (1 réponse correcte)
- Non atteint (0 réponse correcte)

Commentaire:

<p>7. Opowiedz ustnie o co chodzi w tekście w zadaniu 5.</p>	<p>Traitement oral: env. 3 minutes</p> <p><input type="checkbox"/> Complètement atteint (Histoire résumé de manière brève et complète)</p> <p><input type="checkbox"/> Largement atteint (histoire résumée de manière incomplète)</p> <p><input type="checkbox"/> Faiblement atteint (histoire résumée partiellement)</p> <p><input type="checkbox"/> Non atteint (aucun commentaire sur le texte)</p> <p>Commentaire:</p>
<p>8. Przeczytaj tekst w zadaniu 5 i odpowiedz ustnie na podane pytania.</p> <ul style="list-style-type: none"> • Czy wierzysz, że lew był chory? • Czy lis był sprytniejszy niż inne zwierzęta? Możesz mi wyjaśnić, dlaczego tak myślisz? • Czy uważasz, że możemy się czegoś nauczyć z tej historii? Czy możesz mi wyjaśnić, dlaczego tak myślisz? 	<p>Traitement oral: env. 3 minutes</p> <p><input type="checkbox"/> Complètement atteint (a répondu à toutes les questions ; a amené ses propres idées à la discussion et a soutenu sa propre opinion par des arguments.</p> <p><input type="checkbox"/> Largement atteint (a répondu à toutes les questions par des réponses courtes et a formulé sa propre opinion ; a répondu à 2 ou 3 questions et a étayé sa propre opinion par des arguments)</p> <p><input type="checkbox"/> Faiblement atteint (a répondu seulement partiellement et avec oui ou non aux questions; l'opinion personnelle n'est pas claire)</p> <p><input type="checkbox"/> Non atteint (pas de réponses)</p> <p>Commentaire:</p>

<p>9. Wybierz jeden z pięciu obrazków i wyjaśnij, jaki zawód jest na nim przedstawiony.</p> 	<p>Traitement oral: env. 2 minutes</p> <ul style="list-style-type: none"> <input type="checkbox"/> Complètement atteint (La profession est correctement décrite ; les activités et l'étendue des tâches sont décrites de manière différenciée) <input type="checkbox"/> Largement atteint (Profession désignée ; activité professionnelle brièvement décrite) <input type="checkbox"/> Faiblement atteint (Profession désignée, mais sans autre explication) <input type="checkbox"/> Non atteint (pas de commentaire) <p>Commentaire:</p>
<p>10. Zastanów się, jaki zawód chciałbyś wykonywać, kiedy będziesz starszy. Napisz tutaj krótki tekst na ten temat.</p>	<p>Traitement écrit: env. 10 minutes</p> <ul style="list-style-type: none"> <input type="checkbox"/> Complètement atteint (Écriture bien lisible et fluide ; forme linguistique convaincante ; tâche remplie sur le plan du contenu ; formulée dans un ordre judicieux.) <input type="checkbox"/> Largement atteint (Écriture manuscrite lisible ; forme linguistique satisfaisante ; tâche accomplie sur le plan du contenu.) <input type="checkbox"/> Faiblement atteint (Écriture difficile à lire ; texte compréhensible, mais très court (1-2 phrases ou fragments de phrases)) <input type="checkbox"/> Non atteint (aucun texte écrit) <p>Commentaire:</p>